

**Suomen Lentopalloliitto
ETJ**

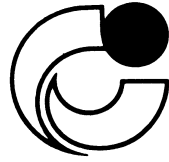

Nuorisotuumari- kurssi



07.08.2008

Sisällysluettelo

NUORISOTUOMARIUS	3
yleistä	3
miksi lentopalloerotuomariksi	3
NUORISOTUOMARINA TOIMIMINEN	4
EROTUOMAREIDEN JATKOKOULUTUS	6
SÄÄNTÖOSA	8
1. pelialue	8
2. pelaajien varusteet	9
3. osanottajien oikeudet ja velvollisuudet	9
4. pisteen ja erän ja ottelun voittaminen	9
5. otteluun valmistautuminen	10
6. joukkueen kokoonpano	10
7. pelaajien sijoittuminen kentälle ja kiertovaihto	10
8. pelaajavaihto	12
9. pallo pelissä	12
10. pallon pelaaminen	13
11. pallo verkolla	14
12. pelaaja verkolla	14
13. verkon koskeminen	15
14. aloitussyöttö	15
15. hyökkäyslyönti	15
16. torjunta	16
17. sääntömääräiset katkot	16
18. ottelun viivyttäminen	17
19. poikkeukselliset katkot	17
20. erätauko ja puoltenvaihto	17
21. käyttäytymisrikkeet	17
22. ottelun johtaminen	18
PÖYTÄKIRJAKORTTI	19
täyttöohjeet	19
pöytäkirjan erikoistapaukset	20
HISTORIIKKI	23
PERUSTIETOA LENTOPALLOSTA	26

NUORISOTUOMARIUS

YLEISTÄ

- Tämä koulutusmateriaali on tarkoitettu **nuorisotuomarikoulutukseen**.
- Koulutukseen voi osallistua alle 15-vuotias tyttö tai poika, joka on kiinnostunut erotuomaritoiminnasta. (yli 15-vuotias, joka haluaa aloittaa erotuomaritoiminnan, tulee osallistua PERUSKURSSILLE (III lk)).
- Jos nuorisotuomarikoulutukseen osallistunut nuori haluaa aloittaa erotuomaritoiminnan, tulee hänen luetteloida itsensä lentopalloliiton nuorisotuomariluetteloihin. (Luettelointi on maksullinen.)
- Nuorisotuomari tuomitsee oman ikäryhmänsä ja nuorempiansa otteluita niin sarjoissa kuin turnauksissakin.
- Hän on oikeutettu erotuomarikorvauksiin niissä tuomitsemisissaan otteluissa, joissa korvaukset ovat määritelty.
- Toimintansa jatkuvuuden edellytyksenä hänen tulee **vuosittain luetteloida itsensä** lentopalloliiton nuorisotuomariluetteloihin. Luettelointi suoritetaan lentopalloliitosta vuosittain lähetettävän ohjeen mukaisesti. (Luettelointi on maksullinen.)
- Nuorisotuomarina hän voi jatkaa toimintaansa siihen saakka, kun hän pelaajanakin täyttää 18 vuotta.
- Eteneminen tuomariuralla selvitetään tarkemmin sivuilla 5 ja 6 erotuomareiden jatkokoulutus osassa.

MIKSI LENTOPALLOEROTUOMARIKSI?

- Lentopallopelellä kokonaisuudessaan käsittää seurajärjestäjät (valmentajat, pelaajat ja seuran muut taustahenkilöt), muut lajin piirissä toimivat järjestöihmiset ja erotuomarit. Jos siis haluat toimia hienon lajin **lentopallon** parissa ja mielestäsi et saa täyttä tyydytystä muilta lentopallon osa-alueilta,

miksi et ryhtyisi lentopalloerotuomariksi ???

NUORISOTUOMARINA TOIMIMINEN

Sääntötuntemus

Erotuomarina toimiminen perustuu sääntöjen ja nuorten mestaruuskilpailujen sarjamääräyksien tuntemiseen ja niiden noudattamiseen. Eri-ikäisten nuorten turnauksissa annetaan lisäksi erillisiä ohjeita, joita niissä noudatetaan. Erotuomarin ratkaisuvallan oikeuksista tärkein on sääntötuntemus. Erotuomarin tulee noudattaa sääntöjä pelin hengessä sekä sallia luvallinen ja poistaa kielletty pelitapa.

Minilentopallোসääntöihin ja kansainvälisiin lentopallোসääntöihin paneudutaan tämän koulutustilaisuuden ja materiaalin yhteydessä.

Minilentopallোসäännöt jaetaan teille, mutta olisi suositeltavaa, että nuorisotuomari tutustuisi tämän lisäksi paremmin myös kansainväliseen lentopallোসääntökirjaan. Sääntökirja tulostettavissa Suomen lentopalloliiton internet-sivuilta www.lentopalloliitto.fi ja sieltä kohdasta erotuomarit ja säännöt.

Tulkinta- ja tuomarilinja

Tulkintalinja on niitä pallokäsittelyn tulkintaohjeita, joita Lentopalloliitto antaa ennen sarjakauden alkua eri sarjatasoja varten. Aluekouluttajat pitävät ennen sarjakauden alkua koulutustilaisuus piireissään, jossa mm. edellä olevat asiat käsitellään. Nuorisotuomarit kutsutaan näihin koulutustilaisuuksiin.

Osallistumalla aktiivisesti näihin tilaisuuksiin varmistatte ajantasalla pysymisenne.

Tuomarin soveltaessa tulkintalinjaa ottelussa tulee hänen persoonallinen otteensa esiin. Tätä kutsutaan tuomarilinjaksi. Tuomarilinjassa on tärkeintä tasaisuus ja se, että linja pysyy samanlaisena läpi koko ottelun ajan. Tuomarin tulee **ehdottomasti** noudattaa sarjatasolle määrättyä tulkintalinjaa.

Pillin käyttö ja käsimerkit

Pilli on erottomaton osa tuomaria. Sen avulla hän johtaa peliä. Pillin avulla tuomari puhuu ottelussa; se ilmentää hänen sisintään enemmän kuin uskommekaan. Epäselvässä tilanteessa, esim. näkemysratkaisussa, määrätietoinen ja varma vihellys estää arvostelun, joka muuten ehkä olisi ollut seurauksena.

Usein tuomarit kainostelevat pillin ja käsimerkkien käyttöä, koska pelkäävät saavansa liikaa huomiota osakseen.

Tilanne on kuitenkin päinvastainen. Kuuluva vihellys, sekä selvä ja oikea sääntökirjan mukainen käsimerkki ilmoittaa sekä pelaajille että yleisölle mitä tapahtui. Kenenkään ei tarvitse arvailla mitä tapahtui.

MUISTA !

- **SEISO RYHDIKKÄÄSTI**
- **VIHELLÄ KUULUVASTI JA TERÄVÄSTI**
- **NÄYTÄ KÄSIMERKIT RAUHALLISESTI JA OIKEIN**

Pallon käsittely

JOS TILANNE ON KYSEENALAINEN, MUTTA EI SELVÄSTI VIRHEELLINEN, ON SE HYVÄKSYTTÄVÄ.

Em. lause on erotuomariuden yksi kultaisista ohjeista.

Arvioidessaan pallon käsittelyä tuomarin tulee muistaa, että kaikki kosketukset ovat samanarvoisia. Ratkaisut tulee tehdä näköhavaintona. Erikoistapauksissa voi kosketusäänestä olla apua.

Tuomari tarvitsee ennakkoasenteista vapaan mielen. Tilanteita arvioidessaan ei pelaajan asennolla ole merkitystä, vaan ratkaisua tehdessään tuomarin tulee muistaa, että kosketus määrää ratkaisun.

Ratkaisut

Erotuomarin tehtävänä on tehdä ratkaisuja, joskus epämiellyttäviäkin. On luonnollista, että yleisö, valmentajat ja pelaajat huutavat ja kommentoivat, mutta ratkaisuihin ne eivät saa vaikuttaa.

Anna virheen tapahtua ennen kuin vihellät. Hätköidyt ja liian aikaiset vihellykset heikentävät pelaajien luottamusta sinuun. Jos lipsahdus tulee, älä hae syyllistä kentältä, vaan ota uusi pallo. Voit joutua toteamaan, että verkon päällä pallosta taisteltaessa jotain tapahtui ja kaikki ei mennyt oikein, mutta kuka teki ja mitä, jäi epäselväksi. Pelin katkaisu tässä tilanteessa ei ratkaise mitään. Päätäväinen ja varma esiintyminen, joskus hieman kyseenalaisissakin tilanteissa, on ratkaisevaa.

Erotuomarin valtuuksiin kuuluu myös ratkaista ne kysymykset, joita säännöt eivät tunne. Hänellä ei ole ennakkotapauksia, joten terve harkinta ja kokemus sanelevat ratkaisut.

Havainto ja sijoittuminen

Pää- ja verkkotuomari ovat tuomaripari, jonka yhteistyön tulee sujua kitkattomasti. He täydentävät toisiaan. Myös heidän tehtävänsä ovat erilaiset. Yleisenä ohjeena voidaan sanoa, että päätuomari seuraa pallon kulkua, kun taas verkkotuomari keskittyy verkkotilanteisiin mm. hyökkäyslönnin jälkeen. Verkkotuomarin tehtävän vaikeutena on usein se, että hän seuraa pallon kulkua sen sijaan, että keskittyisi omaan tehtäväänsä verkolla.

Tuomareiden työskentelyolosuhteet tulee luoda niin hyväksi kuin mahdollista. Päätuomarille pitää olla kunnollinen teline, eikä mikään horjuva laatikkokasa, jonka päällä joutuu tasapainoilemaan. Verkkotuomarille on löydyttävä pylvään takaa riittävästi liikkumatilaa. Jos sitä on niukasti, ei kirjurin pöytää tule sijoittaa keskirajan jatkeelle vaan sivummalle.

EROTUOMAREIDEN JATKOKOULUTUS

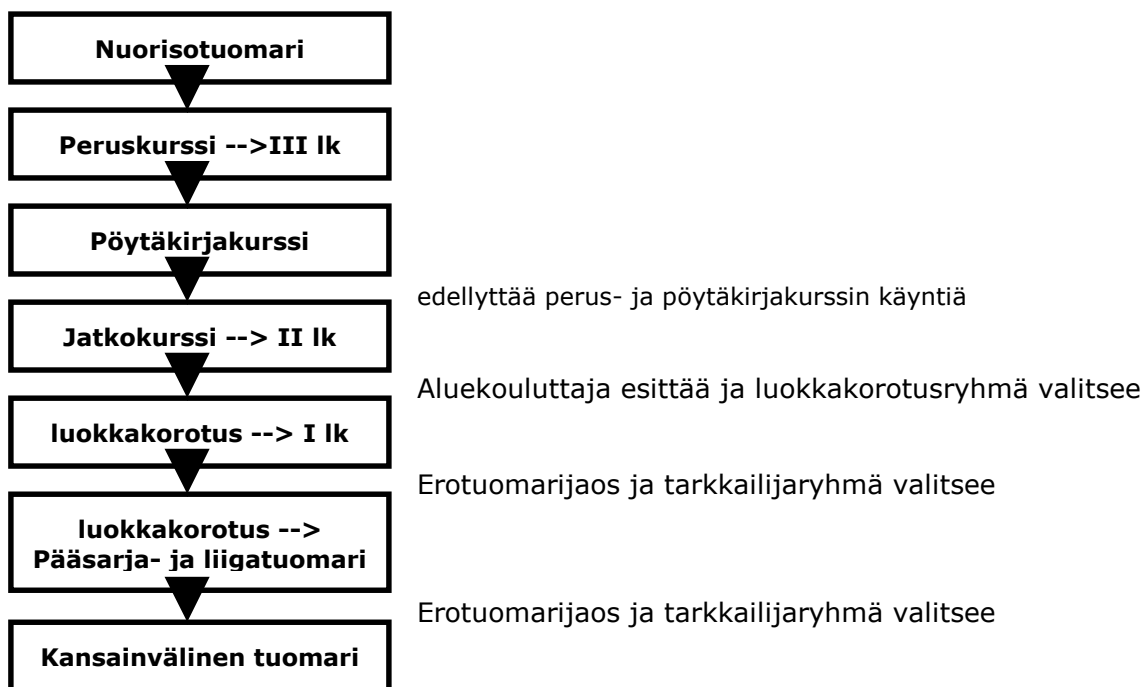

Kuva 1. Etenemismahdollisuudet tuomariuralla

Huom!

Luokkien välillä tulisi toimia tuomarina vähintään 2-3 vuotta ennen luokkakorotusta.

Luokkakorotus nuorisotuomari --> III lk:n (peruskurssi)

Alueen/piirin erotuomarikouluttaja kouluttaa.

Mahdollisuus kaikilla seuraavin edellytyksin:

1. Yli 15-vuotias.
2. Aktiivinen erotuomaritoiminta.
3. Aktiivinen osallistuminen koulutustilaisuuksiin.
4. Hankittava sääntökirja.

Luokkakorotus III -> II lk:n

Alueen/piirin erotuomarikouluttaja kouluttaa.

Mahdollisuus kaikilla III lk:n tuomareilla seuraavin edellytyksin:

1. Aktiivinen erotuomaritoiminta.
2. Aktiivinen osallistuminen koulutustilaisuuksiin.

Alue-/piirikouluttaja voi erikoistapauksissa poiketa annetuista ohjeista.

Luokkakorotus II-->I lk:n

ETJ:n luokkakorotusryhmä kouluttaa.

Aluekouluttaja tekee ehdokkaista esityksen ETJ:n luokkakorotusryhmälle.
Lopullisen valinnan korotuksiin tekee ETJ:n luokkakorotusryhmä.

Aluekouluttaja suorittaa ehdokkaiden valinnan seuraavin perustein:

1. Alueen tarve.
2. Aktiivinen erotuomaritoiminta.
3. Aktiivinen osallistuminen koulutustilaisuuksiin.
4. Erotuomarivuodet.

ETJ = Lentopalloliiton erotuomarijaos

SÄÄNTÖOSA

Otteita kansainvälisistä- ja minilentopallösäännöistä lisäselvityksin.

(Minilentopallon säännöt jaetaan erikseen. Kansainvälisten Lentopallopelin sääntöjen hankkiminen on vapaaehtoista.)

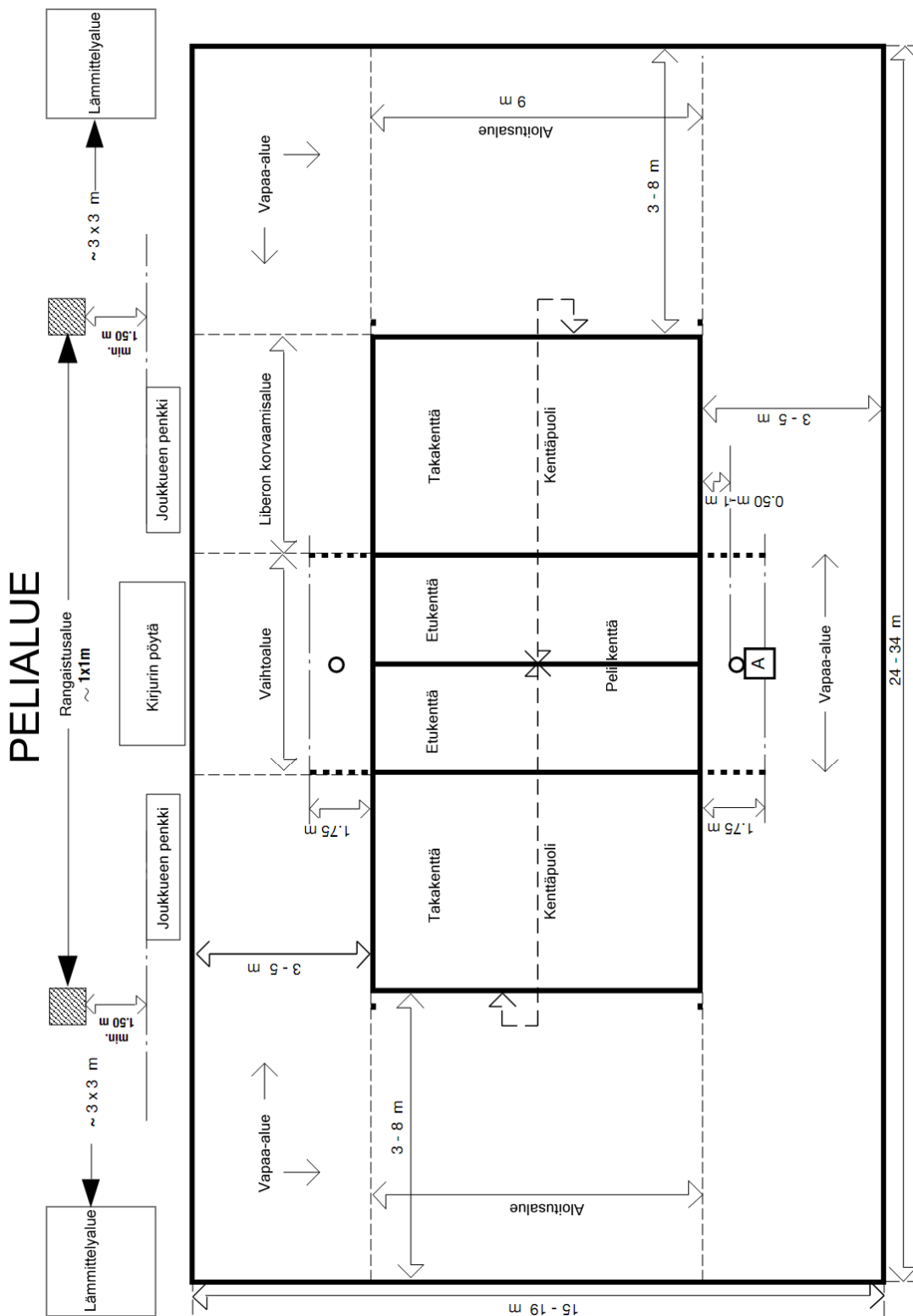

Kuva 2. Pelialueen rajat, kentän alueet ja ottelun toimitsijat

2. PELAAJIEN VARUSTEET

- Pelaajan varusteisiin kuuluu pelipaita, -housut ja -kengät. Virallisissa otteluissa pelaajilla tulisi olla yhdenmukaiset numeroidut pelipaidat.
- On kiellettyä pitää ottelun aikana sellaisia esineitä, jotka voivat aiheuttaa loukkaantumisen tai antaa etua pelaajalle.
- Pelaajat saavat käyttää silmälaseja omalla vastuullaan.

3. OSANOTTAJIEN OIKEUDET JA VELVOLLISUUDET

A) PERUSVELVOLLISUUDET

- Osanottajien on käyttäydyttävä kunnioittavasti, kohteliaasti ja urheiluhengen mukaisesti niin tuomareita kuin muitakin toimitsijoita, vastustajia, pelitovereita ja yleisöä kohtaan.
- Joukkueen kapteeni ja valmentaja ovat vastuussa joukkueensa käyttäytymisestä.

B) KAPTEENI

- Ennen ottelua joukkueen kapteeni allekirjoittaa pöytäkirjan.
- Kapteeni edustaa joukkuetta arvonnassa.
- Ottelussa joukkueen kapteeni toimii pelikapteenina aina ollessaan pelissä. Kun pallo ei ole pelissä, pelikapteenilla, ja vain hänellä, on oikeus puhutella erotuomareita.

4. PISTEEN, ERÄN JA OTTELUN VOITTAMINEN

A) PALLORALLIN VOITTAMINEN

- Palloralliksi nimitetään sarjaa pelitapahtumia, jotka alkavat aloittajan suorittamasta aloituksesta ja päättyvät siihen, kun pallo kuolee.
 1. Jos aloituksen suorittanut joukkue voittaa pallorallin, se saa pisteen ja jatkaa aloittamista.
 2. Jos aloituksen vastaanottanut joukkue voittaa pallorallin, se saa pisteen ja suorittaa seuraavan aloituksen.

B) ERÄN VOITTAMINEN

- Erän voittaa joukkue, joka ensin saavuttaa 25 pistettä ja vähintään kahden pisteen eron vastustajaansa. Jos tilanne on tasan 24-24, peli jatkuu kunnes saavutetaan kahden pisteen ero (esim. 26-24 tai 27-25).
- Ratkaisevan erän voittaa joukkue, joka ensin saavuttaa 15 pistettä ja vähintään kahden pisteen eron vastustajaansa. Jos tilanne on tasan 14-14, peli jatkuu kunnes saavutetaan kahden pisteen ero (esim. 16-14 tai 17-15).

C) OTTELUN VOITTAMINEN

- Ottelun voittaa joukkue, joka ensin voittaa joko kolme erää (pitkä peli) tai kaksi erää (lyhyt peli) esim. 3-0, 3-1, 3-2 tai 2-0, 2-1.
- Jos erätilanne on 2-2, pelataan ratkaiseva viides erä. Kansallisissa kahden voittoerän otteluissa ratkaisevana eränä on kolmas erä.

D) LUOVUTUS

- Jos joukkue ilman asianmukaista syytä jää saapumatta pelipaikalle ajoissa, katsotaan sen luovuttaneen ottelun ja julistetaan hävinneeksi 0-3 ja jokaisen erän 0-25.

5. OTTELUUN VALMISTAUTUMINEN

A) ARVONTA

- Ennen ottelun alkua päätuomari ja verkkotuomari yhdessä suorittavat joukkueiden kapteenien kanssa arvonnin. Sen voittaja valitsee **joko** aloituksen ("pallon") tai aloituksen vastaanoton **tahi** kenttäpuolen. Hävinnyt saa jäljellejäävän valinnan.
- Jos joudutaan pelaamaan ratkaiseva erä, päätuomari suorittaa uuden arvonnin.

6. JOUKKUEEN ALOITUSKOKOONPANO

A) ALOITUSJÄRJESTYS

- Ennen kunkin erän alkua kirjuri merkitsee pöytäkirjaan joukkueen aloitusjärjestyksen.

B) KENTTÄKIERTO

- Alkuasemien mukaista kiertojärjestystä on noudatettava koko erän ajan
- Kentällä tulee olla aina kuusi pelaajaa. **Minilentopallossa neljä pelaajaa.**

7. PELAAJIEN SIJOITTUMINEN KENTÄLLE JA KIERTOVAIHTO

A) SIJOITTUMINEN

- Aloitusyötön (=lyönnin) hetkellä on kummankin joukkueen oltava oman kenttäpuolensa sisällä kiertojärjestyksessä (aloittajaa lukuunottamatta). Rivit saavat olla limittäin.
- Verkon puoleisen rivin pelaajat ovat etupelaajia ja heidän on sijoitettava pelipaikoille (vasemmalta oikealle) IV, III JA II. **Myös minilentopallossa.**
- Muut kolme pelaajaa ovat takapelaajia (vasemmalta oikealle) V, VI ja I. **Minilentopallossa on vain yksi takapelaaja (I).**
- Etupelaajan jommankumman jalan jonkin osan on oltava lähempänä keskirajaa kuin vastaavan takapelaajan jalat kuva 3. **Minilentopallossa kuva 4.** Oikean ja vasemmanpuoleisten pelaajien jommankumman jalan jonkin osan on oltava lähempänä ao. sivurajaa, kuin vastaavan keskipelaajan jalat kuva 3. **Minilentopallossa kuva 4.**

B) PELIPAIKKANUMEROINTI JA PELAAJANUMEROINTI

- Pelaajien sijoittumisien kohdalla säännöt tuntevat termit **pelipaikkanumerointi** ja **pelaajanumerointi**. Näitä kahta termiä ei pidä sekoittaa keskenään.
- **Pelipaikkanumerointi** tarkoittaa kiinteästi, mutta näkymättömästi kenttään merkittyä numerointia (kuvat 3 ja 4). Näillä pelipaikoilla pelaajat pelin eri vaiheissa pelaavat.
- **Pelaajanumerointi** tarkoittaa pelaajien henkilökohtaisia numeroita, jotka selviävät pelaajien pelipaidoista, sekä ottelupöytäkirjan pelaajaluettelosta.

C) PELAAJIEN SJOITTUMISVIRHEET

- Pelipaikalla oleva pelaaja on viereisen (-ten) ja peräkkäin olevan pelaajan kanssa ns. pari keskenään. **Ainoastaan näiden parin pelaajien kesken voi sijoittumisvirhe tapahtua.**
- Kuvissa 3 ja 4 on nuolivivoin osoitettu pelaajat, jotka voivat keskenään tehdä aloitussyöttöhetkellä sijoittumisvirheen. Kuvissa on merkitty **pelipaikkanumerot**.
- Pelaajien keskinäinen sijoittuminen määräytyy heidän lattiaa koskevien (tai sitä viimeksi koskettaneiden) jalkojensa mukaan.

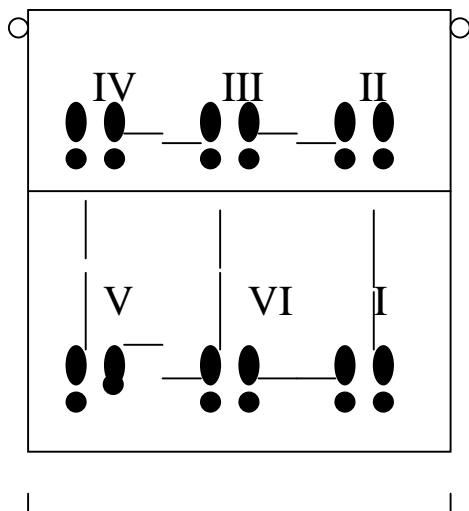

Kuva 3. Pelaajien sijoittuminen

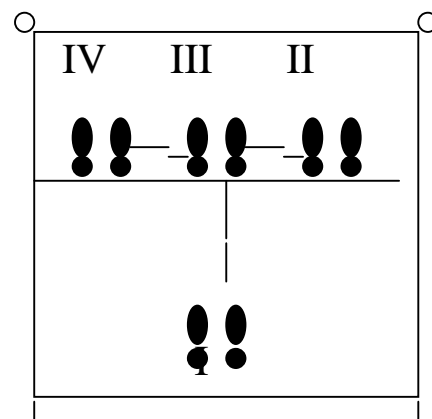

Kuva 4. Pelaajien sijoittuminen minilentopallossa

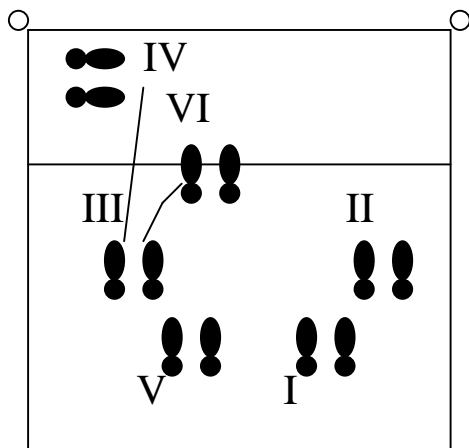

Kuva 5. Esim. pelaajien sijoittumisvirheestä.

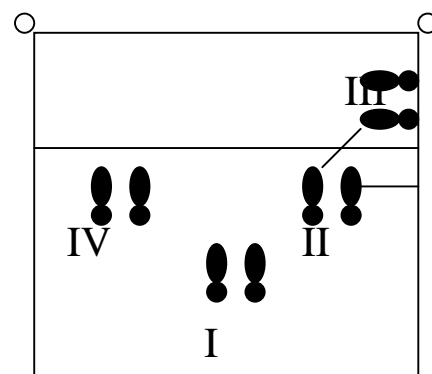

Kuva 6. Esim. pelaajien sijoittumisvirheestä minilentopallossa.

- Kuvassa 5 on tyypillinen vastaanottavan joukkueen sijoittumisvirhe. Joukkueen passari on IV-pelipaikalla ja on tulossa keskelle passaamaan. III-pelipaikan pelaaja on siirtynyt sivurajan tuntumaan tarkoituksenaan lyödä vasemmasta laidasta. Keskelle kenttää jää aloituksen hetkellä suuri "aukko", jota VI-pelipaikan pelaaja siirtyy peittämään. Seurauksena on aloitussyöttöhetkellä sijoittumisvirhe pelipaikkojen III ja VI pelaajien kesken.
- Kuvassa 6 on III-pelipaikan pelaaja passari. II-pelipaikan pelaaja on aloituksen vastaanottaja. Hän siirtyy keskemälle aloitusta vastaanottamaan. Seurauksena on aloitussyöttöhetkellä sijoittumisvirhe pelipaikkojen III ja II pelaajien kesken.

8. PELAAJAVAIHTO

A) SÄÄNNÖNMUKAINEN VAIHTO

- Pelaajavaihdolla tarkoitetaan pelaajan siirtymistä erotuomarin luvalla kentältä pois ja toisen pelaajan tulemista hänen tilalleen.
-
- Joukkueella on oikeus kuuteen pelaajavaihtoon erää kohti. **Minilentopallon vaihto periaate selviää minilentopallোসäännöistä.**
- Yhdellä kertaa voidaan vaihtaa yksi tai useampi pelaaja.
- Erän aloittanut pelaaja voidaan vaihtaa ulos, mutta vain kerran erässä. Hän voi palata kentälle, mutta vain omalle paikalleen aloitusjärjestykseen.
- Vaihtopelaaja voi tulla peliin vain kerran erässä, erän aloittaneen pelaajan paikalle. Hänen tilalleen voidaan vaihtaa vain pelaaja, jonka tilalle hän tuli.

B) POIKKEUKSELLINEN VAIHTO

Loukkaantunut pelaaja(paitsi Libero), joka ei kykene jatkamaan peliä, pyritään vaihtamaan säännönmukaisella vaihdolla. Jos tämä ei ole mahdollista, joukkueella on oikeus suorittaa poikkeuksellinen vaihto (rajoituksista vapaa).

C) ERÄSTÄ TAI OTTELUSTA POISTETUN PELAAJAN VAIHTAMINEN

ERÄSTÄ tai OTTELUSTA POISTETTU pelaaja on pystyttävä vaihtamaan säännönmukaisen vaihdon avulla, muuten joukkue todetaan vajaaksi. Vajaaksi jäänyt joukkue häviää ko. erän säilyttäen siihen asti saamansa pisteet. Vastapuolelle lisätään tarvittavat pisteet.

9. PALLO PELISSÄ

A) PALLO PELISSÄ

Erotuomari antaa vihellyksellä luvan aloitukseen ja pallo tulee peliin aloituksen lyöntihetkellä.

B) EI PELISSÄ OLEVA PALLO

Pallo päättyy tai ei ole enää pelissä erotuomarin viheltäessä virheen tapahtumahetkellä.

C) PALLO "SISÄLLÄ"

Pallo on "sisällä", kun se koskettaa pelikentän pintaa rajat mukaanlukien (kuva 7). Virhe joukkueen, jonka kenttään pallo koskee.

D) PALLO "ULKONA"

Pallo on "ulkona", kun

- sen lattiaa koskeva osa on kokonaan rajaviivojen ulkopuolelle (kuva 8)
- se koskettaa jotain esinettä tai rakennetta kentän rajojen ulkopuolella, kattoa tai ulkopuolisia henkilöitä
- koskettaa antennia, köysiä, pylvästä tai verkkoa itseään verkkomerkkien ulkopuolella (kuva 9)
- se ohittaa kokonaan verkkotason osittain tai kokonaan ylityskaistan ulkopuolelta (kuva 9).

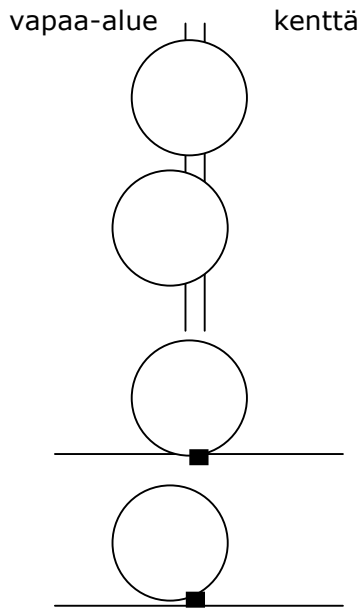

Kuva 7. Pallo sisällä

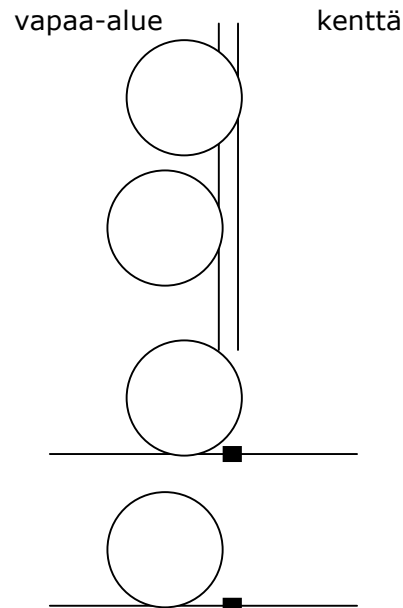

Kuva 8. Pallo ulkona

10. PALLON "PELAAMINEN"

A) JOUKKUEEN LYÖNNIT

- Joukkueella on lupa käyttää kolme lyöntiä pallon palauttamiseen verkon yli.
- Torjuntakosketusta ei lasketa joukkueen lyönniksi.
- Torjuntakosketuksensa jälkeen sama pelaaja saa uudelleen koskea palloon. Tämä kosketus katsotaan joukkueen ensimmäiseksi lyönniksi.

B) LYÖNNIN RAJAT

- Palloa saa koskettaa millä tahansa kehonosalla.
- Palloa on lyötävä puhtaasti, eikä se saa pysähtyä pelaajan käsiin tai muuhun ruumiinosaan (sitä ei saa nostaa, kantaa tai heittää). Pallo saa pompahtaa mihin suuntaan tahansa (pallo ei saa pysähtyä).

B) PALLON KÄSITTELYN TULKINTALINJAT

Sarjamääräyksissä kerrotaan eri sarjatasojen tuomitsemislinjat.

11. PALLO VERKOLLA

A) VERKON YLITTÄVÄ PALLO

- Pallon on ylitettävä verkko ylityskaistan läpi, kuva 9.
- Ylityskaista on verkkotason se osa, jota rajaa
 - alhaalta verkon yläreuna
 - sivuilta antennit ja niiden kuvitellut jatkeet; ylhäältä katto.

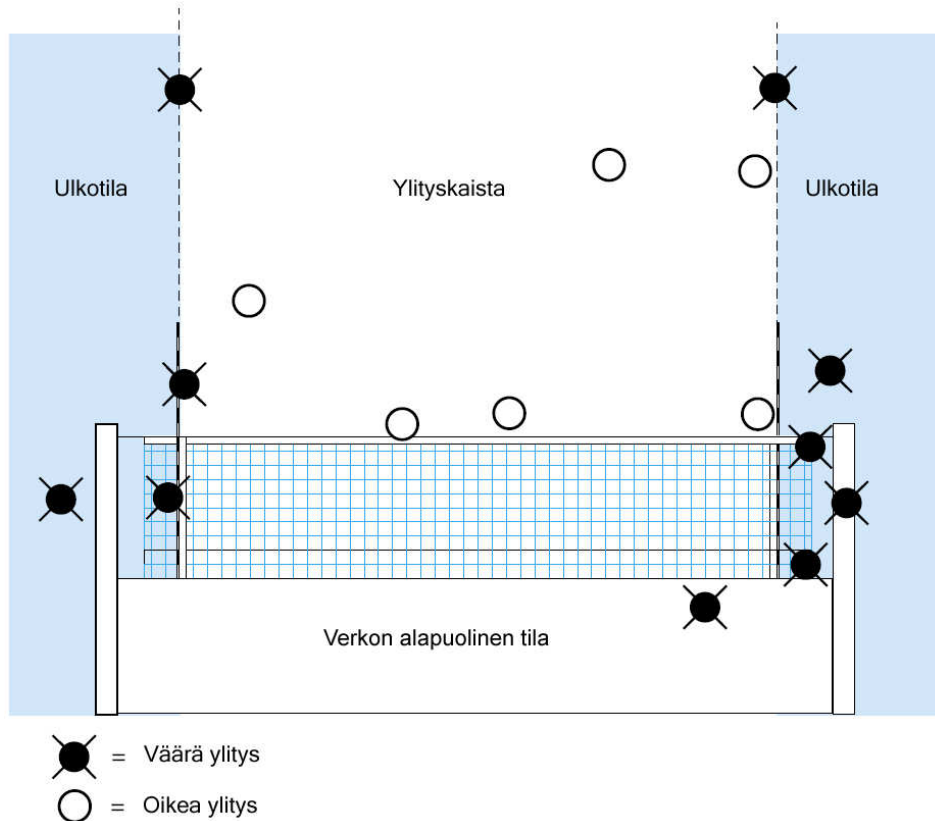

Kuva 9

B) VERKKOJA KOSKEVA PALLO

Ylittäessään verkon pallo saa koskettaa siihen.

12. PELAAJA VERKOLLA

A) VERKON YLI KUROTTAUTUMINEN

Torjunnassa on sallittua koskea palloa verkon toisella puolella, kunhan sillä ei puututa vastustajan peliin ennen sen hyökkäyslyöntiä tai sen aikana.

Hyökkäyslyönnin jälkeen on sallittua viedä käsi verkon yli, kunhan kosketus on tapahtunut verkon omalla puolella.

B) VERKON ALITTAMINEN

Verkon alittaminen on sallittu, mikäli pelaaja ei puutu vastustajan peliin.

Vastustajan kentän koskettaminen yhdellä tai useammalla jalkaterällä tai kädellä on sallittua siten, että ylittävän jalkaterän tai käden jokin osa joko koskettaa keskirajaa tai on sen yläpuolella. **Sarjamääräyksissä on poikkeussääntö alempien – ja nuorempien sarjatasoille.**

13. VERKON KOSKEMINEN

Verkon tai antennin koskeminen ei ole virhe, lukuun ottamatta tilannetta, jossa pelaaja koskee niitä pelatessaan palloa tai se häiritsee peliä.

Suoritettuaan lyönnin pelaaja saa koskea verkkopylvästä, -köysiä tai muuta esinettä verkon ulkopuolella edellyttäen, ettei sillä häiritä vastustajan peliä.

14. ALOITUSSYÖTTÖ

A) MÄÄRITELMÄ

Aloitussyötöllä tarkoitetaan pallon toimittamista peliin. Sen suorittaa oikeanpuoleinen takapelaaja aloitussyöttöalueelta lyömällä palloa yhdellä kädellä tai käsivarren osalla. **Minilentopallোসäännöissä on poikkeuksia aloituksen suorittamisesta nuorempien sarjatasoilla.**

B) ALOITUSJÄRJESTYS

Pelaajien on noudatettava pöytäkirjaan merkittyä aloitusjärjestystä.

Kun käytetään kahta tuomaria, joukkueen tulee antaa verkkotuomarille aloitusjärjestys aloitusjärjestyslipukkeella.

C) ALOITUSSYÖTTÖLUVAN ANTAMINEN

Päätuomari antaa luvan aloitussyöttöön varmistettuaan, että aloitussyöttäjällä on pallo hallussaan ja joukkueet sekä toimitsijat ovat valmiina peliin.

D) ALOITUSSYÖTÖN SUORITTAMINEN

Aloitussyöttölyönnin hetkellä tai ponnistaessaan hyppyaloitukseen aloitussyöttäjä ei saa koskettaa kenttää (päätyraja mukaan lukien) eikä lattiaa aloitussyöttöalueen ulkopuolella. **Minilentopallოსäännöissä on poikkeuksia aloituksen suorittamisesta nuorempien sarjatasoilla.**

Aloitussyöttäjän on suoritettava aloituksensa kahdeksan sekunnin kuluessa päätuomarin viheltämällä antamasta aloitussyöttöluvasta.

15. HYÖKKÄYSLYÖNTI

A) MÄÄRITELMÄ

- Kaikkea pallon suuntaamista vastapuolelle, paitsi aloitusta ja torjuntaa, pidetään hyökkäyslyöntinä.
- Hyökkääjän sormillaan suorittama pudotuspallo ("juju") on luvallinen vain mikäli pallo selkeästi lyödään eikä palloa kopata tai heitetä.
- Hyökkäyslyönti toteutuu hetkellä, jolloin pallo kokonaisuudessaan ylittää verkkotason tai koskettaa vastapelaajaa.

B) ETUPELAAJAN HYÖKKÄYSLYÖNTI

Etupelaaja saa toteuttaa hyökkäyslyönnin miltä korkeudelta tahansa edellyttäen, että lyöntikosketus tapahtuu hänen omassa pelitilassaan.

C) TAKAPELAAJAN HYÖKKÄYSLYÖNTI

Takapelaaja saa toteuttaa hyökkäyslyönnin hyökkäysrajan takaa miltä tahansa korkeudelta edellyttäen, että hänen jalkansa ei hänen hypätessään kosketa tai ylitä hyökkäysrajaa.

D) LIBERON HYÖKKÄYSLYÖNTI

Libero ei saa suorittaa hyökkäyslyöntiä miltään kentän alueelta, mikäli pallo on kokonaisuudessaan verkkotason yläpuolella. **kts säännöistä sormipassi**

16. TORJUNTA

A) TORJUMINEN

Torjuminen on verkon tuntumassa tapahtuvaa toimintaa vastapuolelta tulevan pallon pysäyttämiseksi kurottautumalla verkon yläpuolelle.

Torjunta toteutuu aina kun torjuja koskee palloa.

B) TORJUNTA VASTUSTAJAN PUOLELLA

Torjunnassa pelaaja voi viedä kätensä verkon toiselle puolelle edellyttäen ettei puutu vastapuolen peliin.

C) TORJUNTAVIRHEET

Torjuja koskettaa palloa vastustajan pelitilassa samanaikaisesti tai ennen kuin vastustaja on suorittanut hyökkäyslyönnin.

Takarivin pelaaja tai libero suorittaa toteutuneen torjunnan tai osallistuu sellaiseen.

17. SÄÄNTÖMÄÄRÄISET KATKOT

A) MÄÄRITELMÄ

Sääntömääräiset pelikatkot ovat **aikalisä** (time out) ja **pelaajavaihto**.

B) KATKOPYYNNÖT

Katkoa voi pyytää vain valmentaja tai pelikapteeni pallon ollessa kuollut, ennen aloituslupaa, asianmukaista käsimerkkiä käyttäen.

C) AIKALISÄ

- Aikalisä kestää 30 sekuntia.
- Aikalisän ajaksi pelissä olevien pelaajien on tultava vaihtopenkkiensä luo pois kentältä.
- Joukkueella on erää kohti kaksi aikalisää.

C) PELAAJAVAIHTO

Vaihtokatko kestää vain sen ajan, mikä tarvitaan vaihdon merkitsemiseen pöytäkirjaan ja pelaajien vaihtamiseen kentälle.

Jos valmentaja aikoo vaihtaa useamman kuin yhden pelaajan, hänen on ilmoitettava niiden lukumäärä vaihtopyyntönsä esittäessään. Tällöin vaihdot tehdään peräkkäin, pelaajapari kerrallaan.

Minilentopallösäännöissä on poikkeuksia pelaajavaihtojärjestelmään, kun kentällä olevien joukkueiden pelaajien lukumäärä on neljä.

18. OTTELUN VIIVYTTÄMINEN

A) MÄÄRITELMÄ

Viivytystä on joukkueen virheellinen toiminta, joka lykkää pelin jatkumista.

B) VIIVYTYKSEN RANKAISEMINEN

Joukkueen ensimmäisestä viivytyksestä erässä määrätään **viivyty/varoitus**.

Toinen, ja sitä seuraavat, minkä tahansa tyyppiset saman joukkueen viivytykset samassa ottelussa katsotaan virheiksi ja niistä määrätään **viivyty/rangaistus** (pallohäviö).

19. POIKKEUKSELLISET KATKOT

A) LOUKKAANTUMINEN

- Jos pelaaja loukkaantuu vakavasti kesken pelin, erotuomarin on katkaistava peli heti. Palloralli pelataan uudelleen.
- Jos loukkaantunutta pelaajaa ei voida vaihtaa säännönmukaisesti tai poikkeuksellisesti, pelaajalle myönnetään kolmen minuutin toipumisaika, mutta samalle pelaajalle kuitenkin vain kerran ottelussa. Jos pelaaja ei toivu, joukkue todetaan vajaaksi.

C) ULKOPUOLISET HÄIRIÖT

Jos pelin aikana esiintyy ulkopuolista häiriötä, esim. vieras pallo kentällä, peli on katkaistava ja pallo pelataan uudelleen.

20. ERÄTAUKO JA PUOLTENVAIHTO

A) ERÄTAUKO

Erien välinen tauko kestää 3 minuuttia. Tänä aikana suoritetaan puoltenvaihto ja aloitusjärjestyksen merkitseminen pöytäkirjaan.

B) PUOLTENVAIHTO

Joukkueet vaihtavat kenttäpuolia jokaisen erän jälkeen, ratkaisevaa erää lukuunottamatta.

Kun erää johtava joukkue on ratkaisevassa erässä saanut kahdeksan pistettä, joukkueet vaihtavat kenttäpuolia, ilman viivyttelyä. Jos kenttäpuolia ei ole vaihdettu aikanaan, se tehdään heti, kun laiminlyönti huomataan. Pistetilanne säilyy sellaisenaan kuin se on vaihdon tapahtuessa.

21. KÄYTTÄYTYMISRIKKEET

A) LUOKITTELU

- **Epäurheilijamainen käytös:** väittely, uhkailu tms.
- **Räikeä käytös:** hyvien tapojen ja moraalin vastainen sekä halveksiva käytös.
- **Loukkaava käytös:** henkilökohtaiset loukkaukset sanoin tai elein.
- **Väkivaltainen käytös:** fyysinen hyökkäys tai sillä uhkailu.

B) RANGAISTUKSET

- **Käytösvaroitus:** epäurheilijamaisesta käytöksestä ei vielä rangaista, mutta henkilöä varoitetaan toistamasta rikettään uudelleen. Suullinen varoitus.
- **Käytösrankaistus:** räikeästä käytöksestä joukkuetta rangaistaan pallohäviöllä. Tämä merkitään pöytäkirjaan.
- **Erästä poistaminen:** loukkaavasta ja toistetusta räikeästä käytöksestä rangaistaan poistamalla pelaaja erän loppuajaksi. Tämä merkitään pöytäkirjaan. Erästä poistetun joukkueen jäsenen on pysyttävä joukkueen vaihtopenkin takana olevalla rangaistusalueella erän loppuajaksi. Henkilön toinen erästä poistaminen ottelun aikana johtaa hänen poistamiseensa koko ottelusta.
- **Ottelusta poistaminen:** väkivaltaisesta, toistetusta loukkaavasta ja kolmannesta räikeästä käytöksestä rangaistaan poistamalla pelaaja (tai joukkueen muu jäsen) ottelun loppuajaksi pelitiloista. Tämä merkitään pöytäkirjaan.

C) RIKE TAUON AIKANA

Käytösriike ennen ottelua tai erien välillä rangaistaan 21 B) kohdan mukaisesti ja lasketaan seuraavan erän rikkeeksi.

22. OTTELUN JOHTAMINEN

A) EROTUOMARI

Ottelua johtaa erotuomari.

- Hänen tulee, erityisesti nuorten otteluissa, omaksua kasvattajan asenne.
- Hänen on kiinnitettävä erityistä huomiota reilun pelin periaatteisiin.
- Hän valvoo, että minilentopalloilussa kuten lentopalloilussa yleensäkin pelaajat osoittavat hyvää yhteishenkeä ja -toimintaa niin vastustajiaan, kanssapelaajiaan, yleisöä, kuin tuomareitakin kohtaan.
- Hän ei salli pelaajien keskustella päätöksistään (poikkeuksena pelikapteenin asialliset kysymykset epäselvissä tilanteissa).
- Hänen tulee kiinnittää huomiota myös yleisön käyttäytymiseen. Pelaajille tarkoitettuja henkilökohtaisia solvauksia ei sallita.

B) MENETTELYT

- Vain tuomarit saavat ottelun aikana käyttää pilliä.
- Päätuomari antaa viheltämällä aloitussyöttöluvan.
- Jompikumpi tuomareista katkaisee pelin virheen tai rikkeen tapahduttua edellyttäen, että hän on varma sen tapahtumisesta ja laadusta.
- Katkaistuaan pelin viheltämällä on tuomari heti näytettävä **virallisella käsimerkillä**
 - seuraavaksi aloittava joukkue
 - virheen laatu
 - virheen tehnyt pelaaja.

PÖYTÄKIRJAKORTTI

TÄYTÖT KIRJURIN TOIMESTA

* Ennen ottelua

Täyttökohta	esimerkki
SARJA	4
LOHKO	10
MIEHET / NAISET	rasti ao. kohtaan
PELIPAIKKA	Jyväskylä, Huhtasuon ala-aste
PÄIVÄMÄÄRÄ	02.09.2001
AIKA	16.00 (ilmoitettu alkamisaika)
KOTIJOUKKUE	Huhtasuon Kisa (täydellisenä)
VIERASJOUKKUE	Jyväskylän Valo (täydellisenä)
JOUKKUEET	pelaajan numero, etu- ja sukunimi, libero, merkitään omalle riville kapteenin numero ympyröidään, ottelun alettua pelaajaluetteloon ei tehdä muutoksia
JOUKKUEEN JOHTO	PV = päävalmentaja, AV = apuvalmentaja, H = huoltaja, J = jäsen
ALLEKIRJOITUKSET	joukkueiden kapteenit ja valmentajat allekirjoittavat ennen ottelua
LUETTELOINTI	tarkistetaan ennen arvontaa
HYVÄKSYNNÄT	tuomarien, kirjurin ja rajatuomarien nimet tekstaten

Arvonnan jälkeen merkitään aloittavan joukkueen kohdalle A ympyrän sisään eräkohtaisen sarakkeen ylälaitaan.

* Aloitusjärjestys

Joukkueen aloitusjärjestys merkitään numeroitujen isojen ruutujen vieressä olevien pariruutujen yläpuolelle osaan. Aloitusjärjestys annetaan naisten 3- ja miesten 4-sarjassa aloitussyöttölipukkeilla. Harrastesarjoissa aloitusjärjestys merkitään kentältä ennen erän alkua.

* Erän aikana

Joukkueen syöttövuorolla saamat pisteet merkitään samansuuntaisilla vinoviivoilla ja seuraavalla syöttövuorolla saadut pisteet toisen suuntaisilla vinoviivoilla. Pelaajavaihdossa alempaan pieneen ruutuun merkitään kentälle tulevan vaihtopelaajan numero. Kun vaihtopelaaja vaihdetaan pois kentältä, hänen numeronsa ympyröidään. Kun joukkue käyttää aikalisia, merkitään pelitilanne, aikalisän ottaneen joukkueen pisteet ensin, aikalisäsarakkeeseen "T".

* Erän päätyttyä

Suljetaan pistesarakkeet.

Viimeisen saavutetun pisteen jälkeen poikkiviiva ja siitä alaspäin pystyviiva "tiimalasi". Joukkueen erässä saavuttama pistemäärä merkitään "TULOKSET"-sarakkeeseen.

"TULOKSET"-sarakkeeseen merkitään myös

- erän kesto,
- joukkueiden tekemien vaihtojen ja pitämien aikalisien lukumäärä,
- erävoitto V:llä,
- voittaja ja
- voittaneen joukkueen eräpisteet ja tulos merkitään ensiksi.

Lopuksi vastaavaan "HYVÄKSYNTÄ"-ruudukkoon kuitataan allekirjoitukset seuraavassa järjestyksessä:

- a) kirjuri
- b) joukkueiden kapteenit
- c) verkkotuomari
- d) päätuomari

Mahdolliset huomautukset ja vastalauseet merkitään pöytäkirjakortin oikeaan laitaan. Huomautussarake suljetaan "Z"-merkillä.

Pöytäkirjakortin erikoistapaukset

Rikkeiden (rangaistusten / viivytysten) merkitseminen

ovat ottelukohtaisia

❖ Rangaistukseen johtavat käyttäytymisrikkheet

Kirjoitetaan alaosan vasempaan "RANGAISTUKSET"-ruudukkoon merkitsemällä rangaistun pelaajan numero tai tehtävän / toimen mukaiset alkukirjaimet, kuten ne ovat oikean alaosan "JOUKKUEET / JOUKKUEEN JOHTO"-ruudukossa,

❖ henkilökohtaisiksi käyttäytymisrikkeiksi vastaavissa sarakkeissa:

- a.) "R" = rangaistukseksi,
- b.) "PE" = poistoksi erän ajaksi ja
- c.) "PO" = poistoksi ottelun ajaksi.
- d.) "A" tai "B" on kirjoitettu joukkueiden sarakkeeseen osoittamaan joukkuetta ja
- e.) erän numero sekä
- f.) pistetilanne rangaistushetkellä
- g.) pisteet, jotka on saatu pelaajan rankaisemisesta "R", ympyröimällä (O) "PISTEET"-sarakkeessa.

❖ Viivytysrikkheet

a.) **Viivytysrikkheet** kirjataan pöytäkirjan vasempaan alaosaan "RANGAISTUKSET"-ruudukkoon merkitsemällä "V" viivytysrikkeiksi vastaavaan sarakkeeseen:

- ❖ "V" = varoitukseksi,
- ❖ "R" = rangaistukseksi.
- ❖ "A" tai "B" on merkitty joukkueiden sarakkeeseen osoittamaan joukkuetta ja
- ❖ erän numero sekä
- ❖ pistetilanne rangaistushetkellä

b.) **Viivytysrangaistuksen** seurauksena on aina pallohäviö ja siis piste vastustajalle. Kirjurin pitää merkitä piste seuraten normaalimenettelyä ympyröimällä (O) se "PISTEET"-sarakkeeseen, täytettyään "RANGAISTUKSET"
- ruudukon kuten vastaavasti yllä.

Esimerkkejä pöytäkirjan erikoistapauksia

Harjoittelua kouluttajan esimerkein.

Täytetty pöytäkirjakortti

Esitetyt kts. liite

HISTORIIKKI

Pelin synty ja kehitys

Lentopallopelejä pohjautuu jo keskiajalla Italiassa, Englannissa ja Saksassa harrastettuun bailong-peliin, josta 1800-luvulla Englannissa ja Saksassa kehitettiin "nyrkkipallo".

Holyokessa USA:ssa liikunnanohjaaja William G. Morgan kehitti 1895 "nyrkkipallosta" oman "mintonette" pelin.

Hän lähti tennispelin ideasta nostaen verkon kuuden jalan korkeuteen, jonka yli alettiin lyödä koripallon sisuskumista tehtyä palloa. Vuonna 1896 Morgan esitti uutta peliä USA:ssa NMKY:n liikunnanohjaajien konferenssissa. Springfieldin yliopiston tohtori Alfred T. Haistead ehdotti pelin nimeksi "volleyball". USA:n NMKY:n liikuntakasvatusjärjestö ryhtyi edelleen kehittämään peliä ja julkaisi "volleyball'in" säännöt 1896. Alkuvaiheessa peli oli puhdas kuntourheilumuoto.

Peli levisi USA:sta Kanadaan, jossa pelaaminen aloitettiin laajemmalti v. 1900. Peli juurtui Kuubaan 1905, Puerto Ricoon 1909, Uruguauhin 1912, Brasiliaan ja Mexikoon 1917. Vuosien 1910-1930 peli levisi Kauko-Itään ja edistyi siellä nopeammin kuin missään muualla kuuluen mm. Kauko-Idän Olympiakisojen ohjelmaan. Ensimmäisenä Eurooppalaisena maana volley-ball'in omaksui Englanti 1914. Ensimmäisen maailmansodan aikana peli levisi amerikkalaisten sotilaiden mukana Ranskaan, Italiaan ja Venäjälle, jossa pelistä tuli pian "Neuvostoliiton kansallispelejä". Pohjoismaihin peli levisi hitaasti.

Berliinin Olympialaisten aikana 1936 kokoontui 21 maata keskustelemaan kansainvälisen lentopalloliiton perustamisesta. Asia jäi lepäämään. Toisen maailmansodan jälkeen v. 1947 kokoontui neuvottelupöydän ääreen 14 maata ja nämä perustivat Kansainvälisen Lentopalloliiton, FIVB:n, ja laativa liitolle järjestösäännöt.

Pelisääntöjä on erilaisia: USA:n säännöt, Kauko-Idän yhdeksän pelaajan säännöt, Euroopan säännöt jne. Suomessa julkaistiin ensimmäiset säännöt v. 1939.

FIVB julkaisi kansainväliset lentopallোসäännöt v. 1947.

Ensimmäiset EM-kisat järjestettiin Roomassa v. 1948, MM-kisat Prahassa v. 1949 ja Länsi-Euroopan kisat (Spring-Cup) Brysselissä v. 1962. Olympialajina lentopallo oli ensimmäisen kerran Tokiossa v. 1964.

Suomen osallistuminen arvokisoihin

MM kisat

Miehet kuusi kertaa, paras saavutus 11. sija on Moskovasta vuodelta 1952.

Naiset kerran 1978, sijoitus oli 21.

P-Juniori kerran 1995, sijoitus oli 4.

P-nuoret kerran 1993 Turkissa, sijoitus oli 7.

Maailmanliiga

Miehet kolme kertaa ja ovat mukana siinä myös 2008

EM-kisat

Miehet 12 kertaa, paras saavutus on vuodelta 2007 Moskovasta 4. sija.

Naiset 2 kertaa, molemmilla kerroilla 12.

Euroopanliiga

Miehet kaksi kertaa, paras saavutus 2. vuonna 2005.

Miehet ovat osallistuneet Spring-Cup kilpailuihin seurajoukkueella vuosina 1966 ja 1967, sekä sittemmin maajoukkueella 19 kertaa. Parhaat saavutukset ovat mestaruudet vuosilta 1979 ja 1989.

Naisten Spring-Cup kilpailuja on pelattu vuodesta 1976 lähtien ja Suomi on sijoittunut toiselle sijalle vuosina 1987 ja 1990.

Miesten PM-kisoja on pelattu vuodesta 1962 lähtien ja Suomi on voittanut mestaruuden useita kertoja.

Naisten PM-kisoja on pelattu vuodesta 1966 lähtien ja Suomi on voittanut mestaruuden useita kertoja.

A-poikien PM-kisat pidettiin ensimmäisen kerran v. 1969 ja Suomi on saavuttanut mestaruuden 4 kertaa. A-tyttöjen PM-kisat pidettiin ensimmäisen kerran v. 1973 ja Suomi on saavuttanut mestaruuden 3 kertaa.

A-nuorten PM-kisat lopetettiin v. 1983, josta lähtien on pelattu B-nuorten PM-kisoja.

Pelin kehitys Suomessa

Suomen ensimmäinen lentopallopioneeri oli voimisteluoopettaja Gerda Alftan, joka ensimmäisen maailmansodan jälkeen työskennellessään Amerikan Punaisen Ristin palveluksessa Virossa oppi pelin amerikkalaisilta sotilailta. Hän välitti tietonsa pelistä voimistelunopettaja Laina Reinikaiselle, jonka johdolla Viipurin Karjalaiset naisvoimistelijat järjestivät Karjalan maakuntapäivillä Joensuussa v. 1923 lentopallonäytöksen. Peli ei kuitenkaan vielä tällöin juurtunut maahamme.

Toinen pelin "maihinnousu" tapahtui v. 1927 pastori Helmer Virkkusen toimesta. Hän oli tutustunut peliin opiskellessaan vuosina 1926-1927 Springfieldin YMCA Collegessa USA:ssa. Pelin esittely tapahtui v. 1927 Käkisalmen kristillisessä koulupoikakeskuksessa.

Eriyisen voimakkaasti lentopallon - "kaariksen" - harrastus muodostui Virkkusen seurakunnan kesäkodissa Helsingin Mustasaassa. Lentopallon varhaiskeskuksia em. ohella olivat Kivisaari ja Vasikkasaari. Näiltä seuduilta saivat alkunsa monet lentopalloseurat kuten Johanneksen Pojat ja Eiran Riento. Vuodesta 1928 lähtien peliä alettiin harrastaa NMKY:n piirissä ja Kristillisen Ylioppilasjärjestön kesäkokouksissa ympäri maata. Koululaitoksen piiriin laji tuli voimistelunopettajien täydennyskursseilla v. 1929.

Kolmantena lentopallon uranuurtajana maassamme oli Nils Fabricius, joka sai ensimmäiset vaikutteensa lentopalloiluun v. 1937 Pariisin maailmannäyttelyn yhteydessä pidetyissä akateemisissa MM-kilpailuissa, jossa hän näki pelattavan lentopalloa. Suomeen palattuaan Fabricius otti yhteyttä USA:n lentopalloliittoon, josta hän sai säännöt, vuosikirjoja ym. pelin omaksumiseen tarvittavaa tietoa. Vuonna 1939 hän käänsi USA:n lentopallosäännöt suomeksi ja hänen aloitteestaan vasta perustettu Suomen Koripalloliitto otti toimintaohjelmaan myös lentopallon.

Vuonna 1948 käännettiin lentopallosäännöt jälleen suomeksi, jotka kuitenkin v. 1949 Koripalloliittoon muodostettu lentopallon työvaliokunta joutui perusteellisesti korjaamaan käänös- ja tulkintavirheiden vuoksi. Vuonna 1950 valittiin Suomen Koripalloliittoon lentopallovaliokunta.

Lentopalloilua harrastettiin rintamalla sotavuosina 1941-1944. Kotiuttamisen myötä sotilaat levittivät tietoa lentopallosta kaikkialle maahan. Sota-ajan lentopalloilun merkitys siviililentopallon huimalle kasvulle 1940-luvun lopulla oli varsin huomattava. Vuosina 1920-1950 lentopalloilu oli Suomessa nimenomaan puulaakiluonteista kuntolentopalloa.

Vuonna 1945 Suomen Latu otti lentopalloilun yhdeksi toimintamuodokseen. Se järjesti v. 1949 sekä keväällä että syksyllä "puulaakisarjat". Kevätsarjassa oli 22 joukkuetta, mutta syysarjassa jo 75 joukkuetta.

Vuonna 1950 keväällä pelattiin Helsingissä maamme ensimmäinen virallinen lentopallosarja, johon otti osaa 14 joukkuetta. Työväen Urheiluliitto (TUL) perusti keväällä 1950 lentopallojaoston ja ensimmäinen lentopallosarja pelattiin loppukesällä 1950 Helsingissä. TUL aloitti valtakunnallisen sarjatoimintansa v. 1951.

Suomen Koripalloliiton lentopallomestaruudesta pelattiin ensi kertaa v. 1953. Vuodet 1951-56 olivat kaksijakoisia, molemmat liitot pelasivat omia sarjojaan.

Vuonna 1951 kävi maailmanmestari Neuvostoliitto antamassa lentopallonäytöksen Helsingissä. Vuonna 1952 saatiin kokoon yhteinen joukkue, joka osallistui Moskovassa pelattuihin MM-kisoihin. Vuonna 1955 Suomi sai ensimmäisen maaotteluvoittonsa EM-kisoissa, vastustajana oli Albania.

Jo vuonna 1951 Suomi anoi Kansainvälisen Lentopalloliiton jäsenyyttä, mutta koska sekä Suomen Koripalloliitto, että Työvään Urheiluliitto olivat anojina, yritys raukesi.

Suomi ei osallistunut rahavaikeuksien vuoksi v. 1956 MM-kisoihin, mutta kisojen yhteydessä pidettyyn kongressiin osallistui Koripalloliitosta Timo Lintonen ja TUL:sta Sakari Montonen. Jälleen anottiin molemmille liitoille Kansainvälisen Liiton jäsenyyttä. Se myönnettiin edustajien keskenään sopimalle Suomen Lentopallokomitealle.

Ensimmäinen seuraus yhteistoiminnan alkamisesta oli SM-sarjojen käynnistäminen v. 1957. Sarjaan otti osaa 111 joukkuetta, joista 74 oli TUL:sta. Mestaruuden voitti TUL:n Porin Pyrintö.

Vuonna 1959 perustettiin Suomen Lentopalloliitto. Liitto sai v. 1963 Kansainvälisen Lentopalloliiton jäsenyyden ja lopullinen jäsenyys vahvistettiin Tokion kongressissa v. 1964.

Suomen Lentopalloliiton ensimmäiseksi puheenjohtajaksi valittiin v. 1963 Heikki Kouri. Vuonna 1966 liiton puheenjohtajaksi valittiin Seppo Hieta. Puheenjohtajina toimivat v. 1974-1981 Rune Nylander, v. 1982-1987 Raimo Peltonen, v. 1988-1991 Timo Santalainen, 1989-1996 Kari-Pekka Tiitinen, 1996-2007 Seppo Sammelvuo ja vuodesta 2007 Rauno Saari

Erotuomarikoulutus käynnistyi maassamme v. 1950, jolloin Vierumäen Urheiluopistolla pidetyllä kurssilla ensimmäisinä tuomarikorttinsa saivat Osmo Palomäki ja Jorma Sormunen. Nykyisin maassamme on n. 650 aikuistuomaria ja n. 800 nuorisotuomaria

Ensimmäisen kansainvälisen tuomarikortin maassamme sai v. 1966 Kurt Liuha. Kööpenhaminassa v. 1965 pidetyllä kurssilla olivat mukana myös Matti Löfman, Pentti Utriainen ja Seppo Kuusela. Vuonna 1971 kansainvälisellä tuomarikursseilla olivat Torsti Seppälä ja Arto Suontakanen, v. 1976 Pauli Katajamäki ja Jarmo Salonen, joka on käynyt mm. kahdet olympialaiset 1996 Atlanta ja 2000 Sydney, v. 1984 Heikki Hakuli ja Heikki Heino, v. 1990 Juhani Kainulainen ja Juhani Ruohonen, v. 1995 Arto Pitkänen, v. 1999 Ahti Huhtaniska ja Kari Partainen, v. 2000 Pasi Hakkarainen sekä v.2006 Sari Kolehmainen.

PERUSTIETOA LENTOPALLOSTA

Historiaa

- NMKY:n liikunnanohjaaja William G. Morgan kehitti lajin v. 1895 Holyokessa, Yhdysvalloissa.
- Eurooppaan lentopalloilu tuli v. 1914 ja Pohjoismaihin 1920-luvulla.
- Kansainvälinen Lentopalloliitto, FIVB, perustettiin v. 1947.
- Olympiakisoissa lentopalloilu on ollut vuodesta 1964 lähtien, ensimmäiset lentopallon MM-kisat olivat v. 1949.

Historiaa Suomessa

- Lentopalloilu tuli Suomeen 1920-luvulla.
- Vuodesta 1939 alkaen lentopalloilu kuului Suomen Koripalloliiton ja sittemmin Suomen Koripallo- ja Lentopalloliiton ohjelmaan.
- Suomen Lentopallokomitea perustettiin vuonna 1956 ja hyväksyttiin FIVB:n jäseneksi v. 1957.
- Suomen Lentopalloliitto perustettiin v. 1959.
- Suomi oli mukana MM-kisoissa v. 1952 ja EM-kisoissa v. 1955.

Nykyhetki

- FIVB:ssä on 219 jäsenmaata eli enemmän kuin missään muussa urheilujärjestössä.
- Lentopallon aktiivisia pelaajia on maailmassa noin 200 miljoonaa.
- Beach volley on virallinen olympialaji vuoden 1996 Atlantan kisoista alkaen.

Nykyhetki Suomessa

- Lentopalloilun harrastajia on noin 150 000, joista 30 000 alle 19-vuotiaita
- Palloilulajeista lentopalloilulla on ylivoimaisesti eniten aikuisikäisiä harrastajia
- Rekisteröityjä pelaajia on 14 700, joista junioreita 8 800
- Luokiteltuja erotuomareita on noin 1 450, joista nuorisotuomareita 800
- 1 650 joukkuetta liiton sarjoissa, niistä juniorijoukkueita 1 200
- Nuorille on organisoitua kilpailutoimintaa 9-vuotiaista 21-vuotiaisiin ja veteraaneille 35v-80v.
- SM-liiga aloitti kaudella 1995-1996
- Suomella kahdeksan maajoukkuetta; miehet, naiset, pojat (3) ja tytöt (3)
- Maailman suurin nuorten lentopalloturnaus, Power Cup, **pelataan vuosittain Suomessa, turnaukseen osallistuu nykyisin jo lähes 1000 joukkuetta**
- Beach volley on voimakkaasti kehittyvä uusi laji, jossa menestyksen kärjessä tällä hetkellä Suomessa ovat Erika ja Emilia Nyström
- Lentopalloliitossa on noin 700 jäsenseuraa
- Lentopalloliiton 2008 budjetti on 3,9 milj. euroa